

farmermobil®

SÉRIE fm

POULAILLER MOBILE DE LA NOUVELLE GÉNÉRATION



POULAILLER MOBILE POUR JUSQU'À
2000 POULES PONDEUSES



Plus de
1000

Poulaillers mobiles ont été
livrés depuis 2014

depuis
2014

nous construisons des
poulaillers mobiles

dans la
région de Münster

nous produisons nos poulaillers mobiles et non avons
un haut degré de fabrication interne

„POULAILLERS MOBILES DE LA NOUVUELLE GÉNÉRATION!“

Chez nous, les poules sont sur roues et les œufs dans l'ascenseur. Nous rendons les poules mobiles!

Depuis 2014, farmermobil développe des poulaillers mobiles pour l'élevage moderne et orienté vers l'avenir. Notre ambition est de concevoir un système de poulailler mobile économe en main-d'œuvre, adapté à l'espèce et pratique pour un élevage économique et durable.

Pour le développement et la production de nos poulaillers mobiles, nous misons sur un haut ni-

veau de fabrication interne à notre siège de Laer, en Westphalie, dans le Münsterland. De la fabrication du châssis au montage final, chaque poulailler mobile passe par les services de production internes de l'entreprise. C'est en effet la seule façon de créer un poulailler mobile de la plus haute qualité.

Notre devise : de la pratique pour la pratique ! Lors du développement de nos poulaillers, nous accordons une grande importance à la pratique et à une étroite collaboration avec nos clients. Ce n'est qu'ainsi que nous parvenons à optimiser en permanence nos poulaillers mobiles.

C'EST NOUS !

DE LA PRATIQUE, POUR LA PRATIQUE

Un farmermobil n'est pas simplement un poulailler mobile. La combinaison de notre propre développement de véhicules et de notre propre volière fait d'un farmermobil quelque chose de très spécial ! Nous pouvons nous appuyer sur des années d'expérience dans la construction de poulaillers et de véhicules, ce qui nous permet de toujours mettre en pratique de nouvelles idées issues de la pratique.



POURQUOI LA SÉRIE FM EST EXACTEMENT CE QU'IL TE FAUT!

Dans un farmermobil, nous combinons un équipement de poulailler adapté aux animaux avec une technique d'automatisation moderne et un châssis entièrement mobile pour créer un poulailler mobile qui permet d'économiser du travail et qui peut être intégré dans presque tous les travaux quotidiens !

Les poulaillers mobiles de la série fm se distinguent par leur rentabilité de travail particulièrement élevée!

La série fm comprend 3 modèles différents : le fm600, le fm1000 et le fm1300. Les différents modèles ne se distinguent que par leur longueur. Les poulaillers mobiles de la série fm conviennent particulièrement bien aux aviculteurs expérimentés. Équipés des techniques les plus modernes, les poulaillers mobiles de la série fm sont très faciles à utiliser. Grâce à notre longue expérience dans la construction de volières et de véhicules, nous avons développé un poulailler mobile qui n'est pas seulement simple à utiliser, mais aussi mobile ! Oui, notre série fm est également facile à déplacer sur le terrain grâce à son châssis fixe.



UNE QUALITÉ CERTIFIÉE!

NOTRE MARQUE - UN HAUT NIVEAU D'AUTOMATISATION !



**FONCTIONNEMENT ENTièrement
AUTOMATIQUE GRÂCE À UNE COMMANDE
INFORMATIQUE MODERNE**



**MANIEMENT CONFORTABLE GRÂCE AUX
TAPIS À FIENTES ET À OEUFS ÉLECTRIQUES**



**UNE EFFICACITÉ DE TRAVAIL MAXIMA-
LE POUR UN BIEN-ÊTRE ANIMAL ÉLEVÉ**

SÉRIE FM

	ÉLEVAGE EN PLEIN AIR	ÉLEVAGE BIOLOGIQUE
fm600	900 POULES PONDEUSES	600 POULES PONDEUSES
fm1000	1500 POULES PONDEUSES	1000 POULES PONDEUSES
fm1300	2000 POULES PONDEUSES	1300 POULES PONDEUSES



**L'AUTOMATISATION
COMPLÈTE**



**MANIEMENT
CONFORTABLE**



**FACILE
DÉPLACEMENT**



**EXPLOITATION
DURABLE**



**SAS HYGIÉNIQUE À
L'ENTRÉE**



**POSSIBILITÉ DE
RECEVOIR JUSQU'À 40%
DE SUBVENTIONS**

CONFORT MAXIMAL POUR L'ANIMAL ET L'AGRICULTEUR!



Déplacement facile grâce à une mobilité

- ✓ Facilement déplaçable
- ✓ Châssis fixe
- ✓ Pour le déplacement, il n'est pas nécessaire que les pièces de montage doivent être dévissées
- ✓ Alignement facile grâce aux pieds de support hydrauliques



Contrôle Moderne

- ✓ Contrôle informatique moderne
- ✓ Commande de l'éclairage, alimentation, ouverture des trappes de sortie, ouverture/verrouillage du nid, système de ventilation
- ✓ Accès au poulailler depuis n'importe quel terminal connecté à Internet



Fonctionnement économe en travail

- ✓ Contrôle automatique de la lumière
- ✓ Alimentation automatique par chaîne d'alimentation
- ✓ Ouverture/verrouillage automatique du nid
- ✓ Ouverture automatique de trappes de sortie
- ✓ Système de ventilation automatique
- ✓ Tapis à fientes et à œufs électriques



Sas d'hygiène dans l'entrée

- ✓ Sas d'hygiène dans l'entrée
- ✓ Zone d'entrée spacieuse
- ✓ Collecte confortable des œufs grâce au tapis à œufs

**NOUS COMBINONS
L'É BIEN-ÊTRE ANIMAL ET
L'ÉCONOMIE DU TRAVAIL !**





NOUS PROPOSONS UN SYSTÈME DE POULAILLER MOBILE QUI PERMET D'ÉCONOMISER LE TRAVAIL, QUI EST ADAPTÉ À L'ESPÈCE ET QUI EST PRATIQUE

La série fm est particulièrement bien adaptée aux éleveurs de volailles expérimentés. Avec jusqu'à 2.000 places d'animaux, le fm est conçu pour une efficacité de travail maximale et un bien-être animal élevé.

Notre fm offre déjà dans sa version de base une automatisation maximale : les nids à fond basculant avec tapis à œufs électrique t'épargnent la recherche laborieuse des œufs. L'enlèvement du fiente est également simple et rapide grâce au tapis à fiente électrique. Les grands silo d'aliment sont protégés des intempéries dans le poulailler. Les poulaillers de la série fm sont équipés d'un vestibule spacieux. Le vestibule ne sert pas seulement à prélever les œufs, mais peut aussi être utilisé comme sas d'hygiène.

Le poulailler est géré par un ordinateur de poulailler. La commande moderne avec écran tactile s'occupe de l'éclairage, de l'alimen-

tation, des trappes de sortie et de la ventilation et signale lorsqu'il faut faire l'appoint. La version de base permet déjà d'accéder à distance à la commande à partir de n'importe quel terminal mobile dans le monde.

Tu peux adapter le fm à tes besoins individuels : Tu peux équiper les bâtiments d'élevage de la série fm, entre autres, d'une installation photovoltaïque, de chambres froides, de caméras vidéo ou d'un sol isolé.

Grâce à sa construction modulaire, le fm arrive chez toi sans grue ni équipement spécial et est rapidement prêt à l'emploi. Grâce à nos années d'expérience dans la construction de véhicules, même le fm peut être déplacé avec le tracteur.

**GRÂCE AU HAUT DEGRÉ D'AUTOMATISATION
TU GAGNES PLUS DE TEMPS POUR TES ANIMAUX !**



PRATIQUE, INNOVANT ET EFFICACE JUS- QUE DANS LES MOINDRES DÉTAILS



Escalier extérieur



Pieds de support hydrauliques à commande individuelle



Pieds de support hydrauliques



Élément de ventilation



Ouvertures de sortie automatisées dans le sol du poulailler



Pneus larges pour faciliter le déplacement



Silo à aliment



Vue arrière



Deux tapis à fiente à entraînement électrique pour un enlèvement confortable du fientes

LA PIÈCE PRINCIPALE : NOTRE VOLIÈRE



Dispositif d'élevage avec plusieurs niveaux

Dans un farmermobil, les poules pondeuses vivent sur plusieurs niveaux, où elles reçoivent de la nourriture et de l'eau. Pour se reposer, les poules pondeuses disposent de nombreux perchoirs en plastique bien répartis. Pour que l'air dans le poulailler soit agréable à tout moment, le poulailler mobile s'aère automatiquement plusieurs fois par jour et peut être ventilé en plus par des clapets d'aération, des fenêtres et des portes.

Alimentation optimale grâce à la chaîne d'alimentation et à ligne d'eau

Le réservoir d'eau se trouve dans la partie avant du poulailler mobile. Depuis le réservoir d'eau, l'eau est acheminée vers la ligne d'eau sous une pression constante et réglable au moyen d'une station d'eau domestique. Cette pression permet également de rincer la ligne d'eau. L'aliment du silo interne est transporté à travers le poulailler par une chaîne d'alimentation. Tu peux facilement remplir le silo d'aliments de l'extérieur. Toute l'alimentation est commandée par ordinateur à des heures déterminées. La chaîne d'alimentation atteint tout du poulailler et assure une alimentation simple et facile à contrôler pour les poules pondeuses.



FONCTIONS

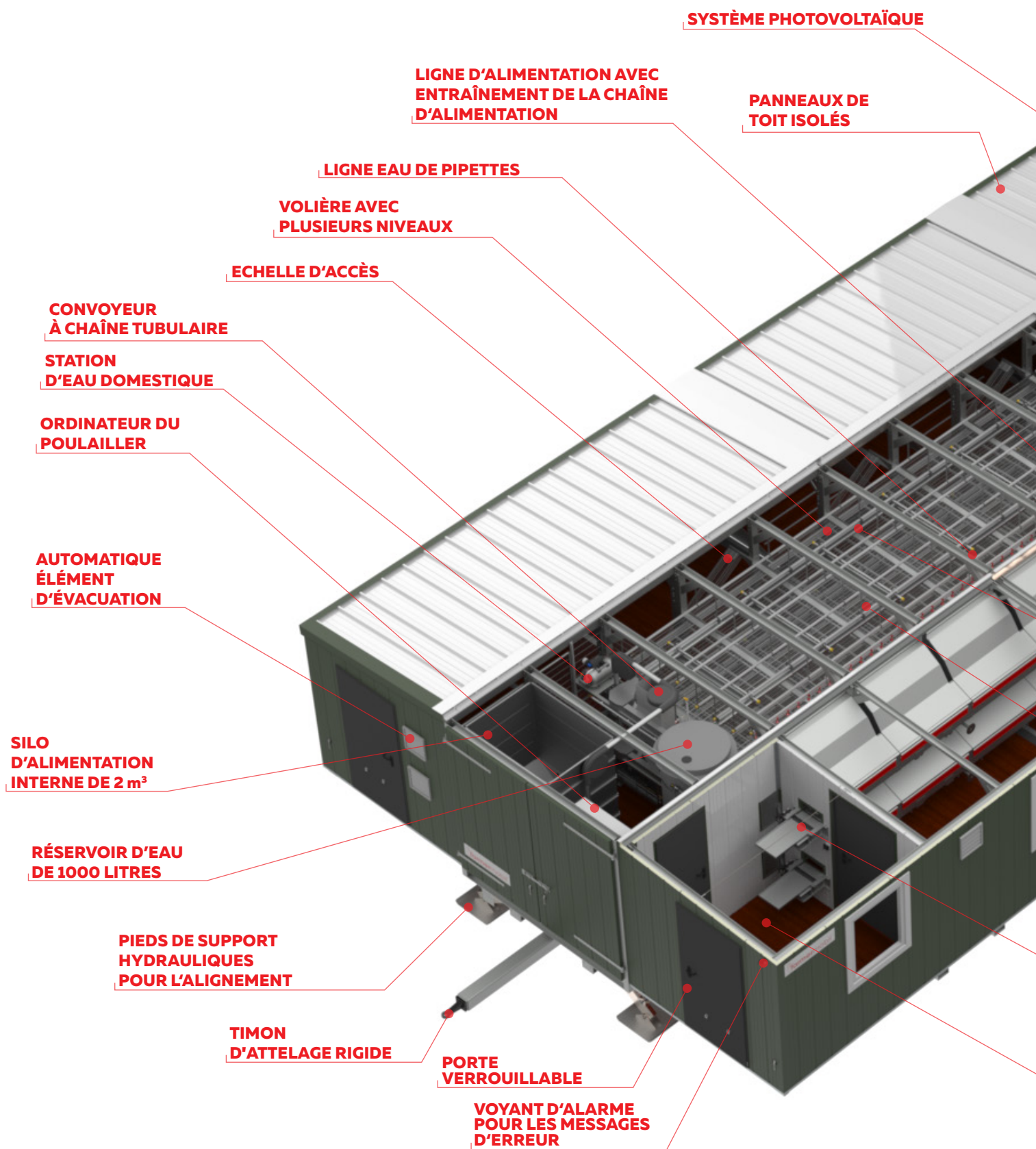

SYSTEME PHOTOVOLTAÏQUE

LIGNE D'ALIMENTATION AVEC ENTRAÎNEMENT DE LA CHAÎNE D'ALIMENTATION

PANNEAUX DE TOIT ISOLÉS

LIGNE EAU DE PIPETTES

VOLIÈRE AVEC PLUSIEURS NIVEAUX

ECHELLE D'ACCÈS

CONVOYEUR À CHAÎNE TUBULAIRE

STATION D'EAU DOMESTIQUE

ORDINATEUR DU POULAILLER

AUTOMATIQUE ÉLÉMENT D'ÉVACUATION

SILO D'ALIMENTATION INTERNE DE 2 m³

RÉSERVOIR D'EAU DE 1000 LITRES

PIEDS DE SUPPORT HYDRAULIQUES POUR L'ALIGNEMENT

TIMON D'ATTELAGE RIGIDE

PORTE VERROUILLABLE

VOYANT D'ALARME POUR LES MESSAGES D'ERREUR

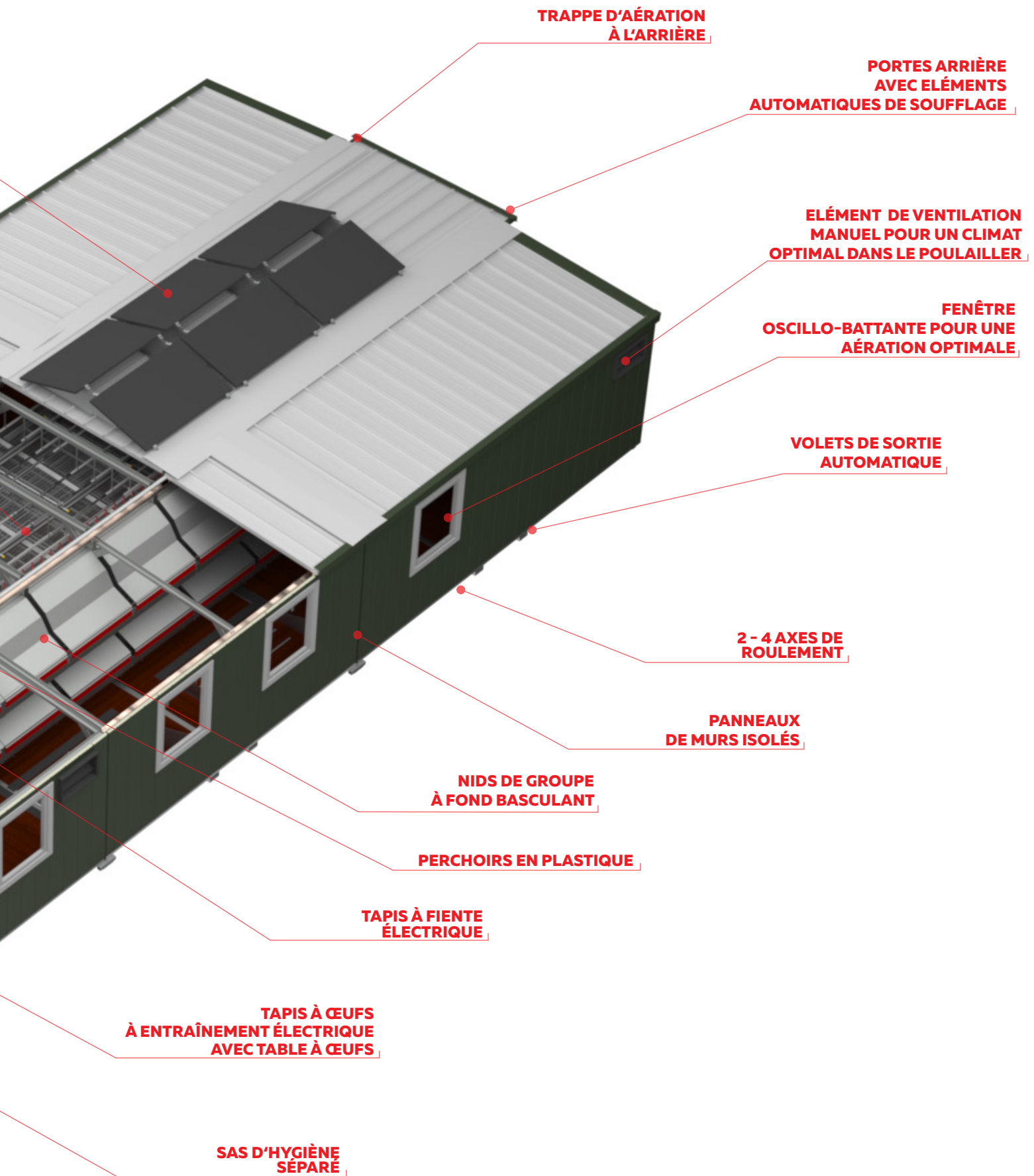

AUTOMATISATION ÉLEVÉE



TOUT EN UN CLIC

Les poulaillers de la série fm sont nettoyés confortablement à l'aide de deux tapis à fiente à entraînement électrique, ce qui t'évite un travail manuel pénible. L'évacuation régulière de fiente assure un bon climat dans le poulailler.

OUVRIER LES PORTES, PLACER LE CHARGEUR FRONTAL, ENLEVER LE FIENTES EN APPUYANT SUR UN BOUTON



ÉVACUATION DU FIENTE PAR TAPIS À FIENTES ÉLECTRIQUES



T'ÉVITE UN TRAVAIL MANUEL FASTIDIEUX



UN BON CLIMAT DANS LE POULAILLER GRÂCE À L'ÉVACUATION RÉGULIÈRE DU FIENTE

ENLEVEZ LES FIENTES EN APPUYANT SUR UN BUTTON

Enlever péniblement le fiente à la main ? Pas avec la série fm ! La volière est équipée de deux tapis à fiente à entraînement électrique. Pour enlever le fiente, il suffit d'ouvrir les portes arrière, de placer une cuvette appropriée sous l'arrière et d'activer les tapis à fientes par un interrupteur.



NOUVELLE MOBILITÉ



UN POULAILLER MOBILE DIGITALE

La série fm fonctionne de manière entièrement automatique via un ordinateur de poulailler. Dans l'ordinateur de poulailler, tu peux régler les heures d'éclairage, le système de ventilation, l'alimentation, les ouvertures de sortie ainsi que l'ouverture et le verrouillage des nids. Tu as également la possibilité de lire le niveau de nourriture et d'eau des silos et réservoir internes ainsi que la température dans le poulailler. Le travail nécessaire dans le poulailler est ainsi réduit au minimum et tu gagnes plus de temps pour tes animaux et ta ferme.

AVOIR TOUJOURS ETE PARTOUT TON POULAILLER À L'OEIL!

Nous redéfinissons la mobilité ! Aie toujours et partout ton poulailler mobile avec toi. La commande peut être utilisée sur le smartphone comme dans le poulailler. Ainsi, même si tu es en déplacement, tu peux vérifier si tout fonctionne dans ton poulailler mobile. C'est également possible via un ordinateur connecté à Internet à la maison ou au bureau.

Ce routeur permet également à farmermobil d'accéder à distance à la commande. Les travaux de maintenance et de configuration peuvent alors être effectués par nos experts depuis Laer dans n'importe quelle poulailler de client.



L'HYGIÈNE EST UNE PRIORITÉ POUR NOUS

Dans la zone d'entrée de la série fm, tu disposes d'une grande antichambre servant de sas d'hygiène, inaccessible aux poules. Dans l'antichambre, tu peux retirer les œufs confortablement et en toute sécurité et stocker d'autres ustensiles. En passant par le sas d'hygiène, tu peux accéder au local technique par une porte. Là, tu peux utiliser l'ordinateur du poulailler et contrôler le niveau de remplissage du silo L'aliments et du réservoir d'eau. Depuis le sas d'hygiène et le local technique, tu peux accéder à la salle de grattage des poules.



**RAMASSER DES ŒUFS
À L'ABRI DU VENT ET
DES INTEMPÉRIES**



**ESPACE OPTIMAL DE
RANGEMENT POUR LES
ACCESSOIRES**



**SAS D'HYGIÈNE
INTÉGRÉ**



COMMENT L'ŒUF ARRIVE-T-IL JUSQU'À TOI?

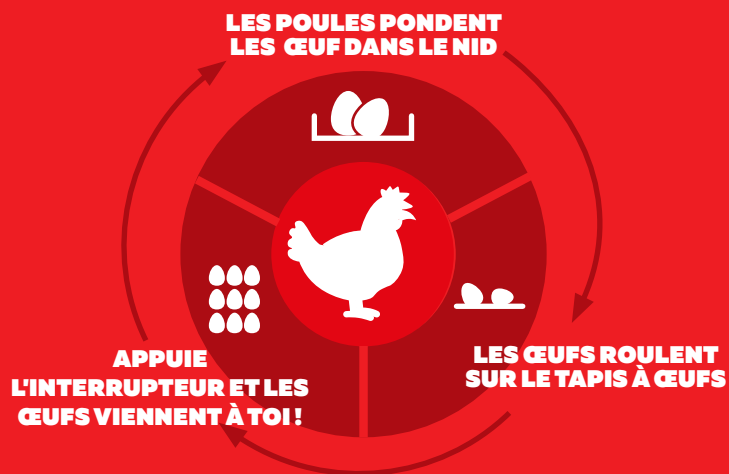

LA SÉRIE FM EST ÉQUIPÉE DE NIDS À FONDS BASCULANT

Les poulaillers de la série fm sont équipés de nids de ponte en familiaux avec un fond basculant automatisé. L'ouverture et la fermeture des nids sont programmées et se font automatiquement. Le matin, les fonds des nids s'abaissent pour permettre la ponte des œufs. Afin qu'aucun animal ne puisse passer la nuit dans les nids, les fonds se relèvent le soir à une heure réglable.

La légère inclinaison de la surface du fond grillagé permet également aux œufs pondus devant le nid de rouler à travers le nid sur le tapis à œufs. Grâce à l'inclinaison naturelle du fond du nid, les œufs roulent délicatement après la ponte sur le tapis à œufs qui suit. Sur le tapis de collecte, les œufs sont protégés des salissures et du picage des poules jusqu'à ce qu'ils soient retirés dans l'antichambre.

Dans l'antichambre, tu peux alors prélever les œufs très confortablement sur la table à œufs.

En d'autres termes, appuyer sur l'interrupteur, attendre un instant et les œufs arrivent automatiquement dans l'antichambre!



TOUT EN VUE



TU AS LA POSSIBILITÉ D'ÉQUIPER LA SÉRIE FM D'UN KIT DE CAMÉRAS

Avec notre kit de caméras optionnel, tu as la possibilité de surveiller ton poulailler mobile et les installations extérieures. Que ce soit sur ton téléphone portable ou sur ton ordinateur, tu as la possibilité de surveiller ce qui se passe où que tu sois. Des enregistrements vidéo sont également possibles!



- ✓ Tu peux équiper ton poulailler de 4 ou 6 caméras
- ✓ Les enregistrements vidéo sont possibles
- ✓ Les installations intérieures et extérieures peuvent être surveillées
- ✓ Détecte les visiteurs indésirables ou vérifie simplement que tout va bien

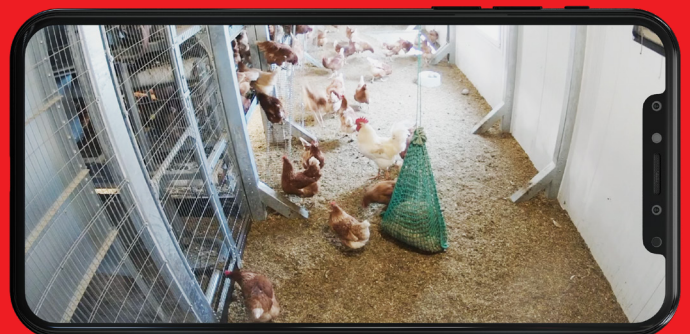

CONSTRUCTION UNIQUE



Les poulaillers mobiles de la série fm ont une construction modulaire. Cela signifie que chaque système de poulailler - indépendamment de sa taille - comprend la même technique et le même équipement. Le poulailler mobile se compose d'une partie centrale et - selon la taille - de deux à quatre parties latérales par côté de poulailler.

La partie centrale de notre série fm est la pièce principale. Elle contient toute la technique utilisée dans le poulailler. Dans la partie centrale se trouve la volière. À l'avant, tu peux remplir le silo d'aliment nourriture. Dans la partie arrière, tu trouveras le tapis à fientes.

Des deux côtés de la partie centrale sont accrochés des salles de grattage qui ont un fond fixe et qui flottent quasiment avec le reste. Ceux-ci peuvent être transportés facilement et en toute sécurité à l'aide d'une prise pour chariot élévateur. Les parties latérales contiennent les couvertures des nids, les portes d'accès à l'intérieur du poulailler ainsi que les trappes de sortie. Dans les parties latérales se trouvent le sas d'hygiène ainsi que les salles de grattage des poules. Les salles de grattage suspendues sont équipées de connecteurs, ce qui permet de les accrocher et de les décrocher facilement en très peu de temps. La série fm peut être déplacée dans le pré lorsqu'elle est montée. Pour la déplacer sur une surface plus éloignée, tu peux décrocher les parties latérales, après le décrochage, pour transporter la partie centrale et les parties latérales vers la nouvelle surface.



POUR LES AVICULTEURS EXPÉRIMENTÉS

À l'entrée du poulailler mobile, tu disposes d'un vaste vestibule qui sert de sas d'hygiène et qui est inaccessible aux poules. Tu peux y prélever les œufs du tapis roulant et y stocker des ustensiles. Depuis le sas d'hygiène, tu accèdes directement au local technique. De là, tu peux utiliser l'ordinateur du poulailler et contrôler le niveau de remplissage du silo d'alimentation et du réservoir d'eau. Depuis le sas d'hygiène et le local technique, tu peux accéder à la salle de grattage des poules. Le poulailler mobile est équipé d'un châssis fixe et de pieds de support hydrauliques et peut être déplacé facilement et rapidement avec un tracteur. Pour le déplacer, il n'est pas nécessaire de dévisser les pièces de côté. Tu peux ainsi utiliser tes surfaces de manière optimale et flexible.

Pour que tu puisses économiser un temps de travail précieux, la série fm est exploitée de manière entièrement automatique via un ordinateur de poulailler multilingue de 9 pouces avec écran tactile et guidage par menu simple. La technique d'automatisation comprend la commande de l'éclairage, la chaîne d'alimentation, l'ouverture/le verrouillage du nid, l'ouverture de la sortie, le système de ventilation, la station d'eau domestique ainsi que les tapis électriques de ramassage des fientes et des œufs. De plus, le poulailler mobile envoie automatiquement des messages de dysfonctionnement par SMS sur ton téléphone, ce qui te permet de garder un œil sur le fonctionnement du poulailler mobile à tout moment.

Le poulailler mobile fonctionne sur batteries avec une tension de service de 24V. Pour recharger les batteries, tu disposes d'un raccordement de 230V ou, en option, d'une installation photovoltaïque pour un fonctionnement autonome. L'alimentation et l'abreuvement des volailles sont assurés par une chaîne d'alimentation automatique et des abreuvoirs à pipettes provenant d'un silo d'alimentation intérieur de 2m³ et d'un réservoir d'eau de 1000L.

La série fm se compose d'une partie centrale montée sur un châssis fixe et équipée du dispositif d'élevage et de la technique. Des deux côtés de la partie centrale sont accrochées 2 à 4 salles de grattage par côté, en fonction de la taille de l'étable. Ces salles ont un sol fixe et flottent quasiment sur la partie centrale. La série fm est livrée clé en main sur plusieurs remorques surbaissées et est déjà prête à l'emploi le jour de la livraison après une mise en service.

LA SÉRIE-FM EN UN CLIN D'OEIL

fm600



fm1000



fm1300



UN FARMERMOBIL TU PEUX AUSSI LE LOUER !

*DE LA SÉRIE FM TU PEUX
LOUER SEULEMENT LE FM600

**LOUE UN
FARMERMOBIL POUR
12, 24 OU 36 MOIS !**

**LOUE-
MOI!**

ÉQUIPÉ POUR UN MAXIMUM DE CONFORT !

NOMBRE D'ANIMAUX

	fm600	fm1000	fm1300
ÉLEVAGE EN PLEIN AIR	900	1300	2000
ÉLEVAGE BIOLOGIQUE	600	1000	1300

DIMENSIONS

	fm600	fm1000	fm1300
LONGUEUR	12,00 m	17,00 m	22,00 m
LARGEUR	7,88 m	7,88 m	7,88 m
HAUTEUR	3,35 m	3,35 m	3,35 m

POIDS À VIDE

fm600	fm1000	fm1300
14680 kg	21070 kg	29290 kg

COULEURS

Classique	RAL 6020
Bois	RAL 8003

D'autres couleurs sont possibles moyennant un supplément.

PANNEAUX

Panneaux sandwich toit	100 mm
Panneaux sandwichs muraux	40 mm

SILO À ALIMENT

Silo intégré	2 m ³
--------------	------------------

RÉSERVOIR D'EAU

Total	1000 litres
-------	-------------

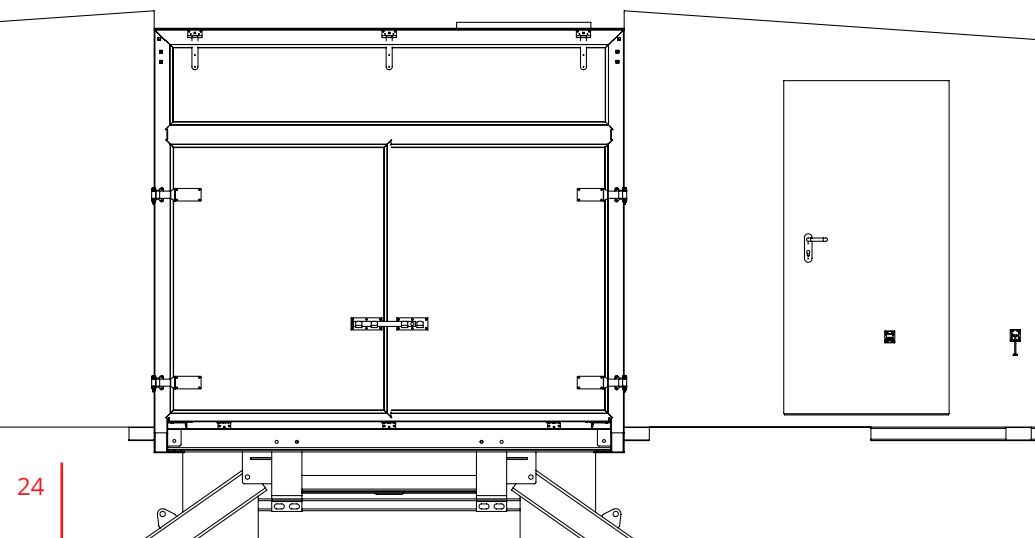

Sous réserve de modifications techniques

ÉQUIPEMENT DE BASE

Fonctionnement entièrement automatique

Deux tapis à fientes électrique

Tapis à oeufs à entraînement électrique

Ordinateur du poulailler avec écran tactile

Contrôle à distance avec message d'alarme par SMS

Sas d'hygiène

Volière avec chaîne d'alimentation automatisée et ligne d'eau, perchoirs et nids à fond basculant

Ouvertures de sortie automatisées dans le sol du poulailler

Nids à fond basculant familiaux avec fonds de nids automatisés

Silo d'aliment intérieur

Réservoir d'eau interne

Tension de service de 24 V via des batteries

Prise de charge 230 V pour recharge des batteries

Pieds de support hydrauliques à commande individuelle

Pneus larges

Ventilation automatique

Fenêtre oscillo-battante

DISPONIBLE EN OPTION

Panneaux solaires

Support pour panneaux solaires

Infirmierie

Réservoir de mélange

Dosatron

Sol isolé

Fond revêtu

Caméras de sécurité

Aspect bois extérieur

Triangle d'attelage KAT 3

Container de remplissage

Pneus larges

Jardin d'hiver

Porte grillagée pour porte d'entrée

Fiche descriptive du véhicule

Trappes de sortie latérales

Vibreux de nourriture

Lave mains

NOUS SOMMES TOUJOURS LÀ POUR TOI



SERVICE CLIENTÈLE

Les jours de travail en
Suisse et à l'étranger de
8 - 17 heures

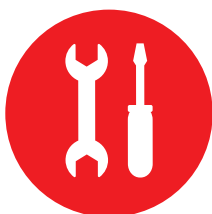

PIÈCES DE RECHANGE

Vaste stock de pièces de
rechange et disponibilité
rapide



SERVICE DE TÉLÉPHONE

Service d'appel d'urgence
téléphonique 365 jours par
an en Suisse et à l'étranger

NOUS SOMMES LÀ POUR TOI SI TU AS BESOIN DE NOUS

Ta satisfaction est notre priorité absolue. Chez nous, tu reçois le service que tu attends en termes de rapidité, de ponctualité et de fiabilité : à un prix avantageux, de manière professionnelle et sans compromis.



TU AS DES QUESTIONS?

Lors d'un entretien personnel, nous te conseillerons volontiers en détail et sans engagement afin de déterminer le poulailler mobile le mieux adapté à tes exigences individuelles et aux structures de ton entreprise.

farmermobil GmbH

Zum Hagenbach 5 | 48366 Laer

 **+49 2554 91680**

 **+49 2554 916820**

 **info@farmermobil.de**

www.farmermobil.fr

MADE IN
GERMANY

farmermobil®

POUR CHACUN IL Y A QUELQUE CHOSE



345

STARTER - PLUS

pour jusqu'à 345 poules pondeuses

- ✓ Parfait pour débiter à l'élevage en poulailler mobile
- ✓ 25 km/h Homologation routière
- ✓ Fonctionnement économe en travail grâce à une automatisation complète



450

STARTER - MAX

pour jusqu'à 450 poules pondeuses

- ✓ Utilisation particulièrement simple
- ✓ Déplacement facile grâce à une mobilité totale
- ✓ Utilisation flexible



2000

fm - SERIE

pour jusqu'à 2000 poules pondeuses

- ✓ Idéal pour augmenter le nombre de poules
- ✓ Disponible en trois tailles
- ✓ Peut être utilisé une fois monté peut être déplacé sur la pelouse



430

hm400

pour jusqu'à 430 poulets de chair

- ✓ Déplacement facile grâce à une mobilité totale
- ✓ Plancher étanche avec revêtement en résine époxy
- ✓ Ligne d'alimentation et ligne d'eau réglables en hauteur



156

hm150

pour jusqu'à 156 poulets de chair

- ✓ Utilisation confortable
- ✓ fond résistant aux produits chimiques pour un nettoyage facile
- ✓ Poulailler mobile entièrement isolée



farmermobil[®]

farmermobil GmbH
Zum Hagenbach 5 | 48366 Laer | Germany
☎ +49 2554-9168-0 | 📠 +49 2554-9168-20
info@farmermobil.de | www.farmermobil.de

MADE IN
GERMANY