

Concasseur MC 600 Twin Set



Jusqu'à 60%
d'économie
d'énergie

Consommation
/ Rendement
de 1 à 2 kW/t

Propriétés

Débit : de 60 à 120 tonnes / heure*

Avantages

- Transformation efficace et soft des matières premières
- Homogénéité du produit
- Pas d'échauffement du produit broyé
- Construction compacte

Meilleurs domaines d'application

- Maïs
- Maïs humide
- Soja et oléagineux
- Aliments volaille
- Blé
- Colza
- Mash (mélange)

Réglages rapides

Maintenance simplifiée et rapide
Ensemble totalement fermé
Sécurité mécanique ressort
Asservissement externe
Inclus jeu de Roller
Certifié CE
Option ATEX

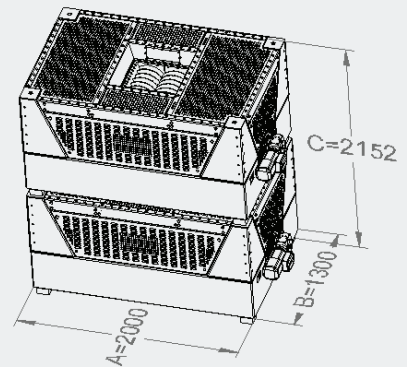

Entrée sortie : 600x500mm

Poids : 7 600 kg

Puissance électrique du
moteur : 22 kW - 380/400V

Option Puissance du moteur
électrique : 30 kW - 380/400

Dimensions :

Largeur : 1300 mm
Longueur : 2000 mm
Hauteur : 2152 mm

*les débits sont variables selon le produit utilisé.