

Concasseur MC 370 Twin Set



Jusqu'à 60%
d'économie
d'énergie

Consommation
/ Rendement
de 1 à 2 kW/t

Propriétés

Débit : de 30 à 60 tonnes / heure*

Avantages :

- Transformation efficace et soft des matières premières
- Homogénéité du produit
- Pas d'échauffement du produit broyé
- Construction compacte

Matières premières :

- Maïs
- Maïs humide
- Soja et oléagineux
- Blé
- Colza
- Mash (mélange)

Domaines d'application :

- Volailles
- Bovins
- Ovins / Caprins
- Grains cassés

Réglages rapides

Echange rapide maintenance

Ensemble totalement fermé

Sécurité mécanique ressort

Usage agroalimentaire

Asservissement externe

Certifié CE

Option ATEX

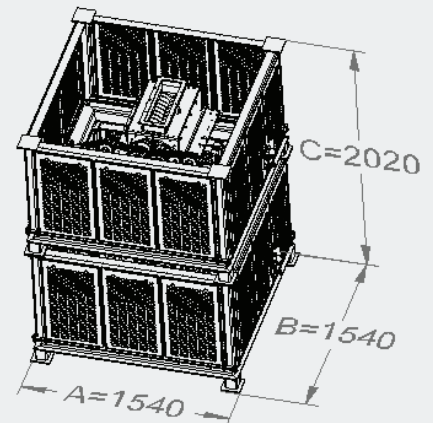

Entrée sortie : 440x150mm

Poids : 2 500 kg

Puissance électrique du
moteur : 18,5 kW - 380/400V

Dimensions :

Largeur : 1540 mm

Longueur : 1540 mm

Hauteur : 2020 mm

*les débits sont variables selon le produit utilisé.